

1

2

3

4

A

B

C

D

E

F

A

B

C

D

E

F

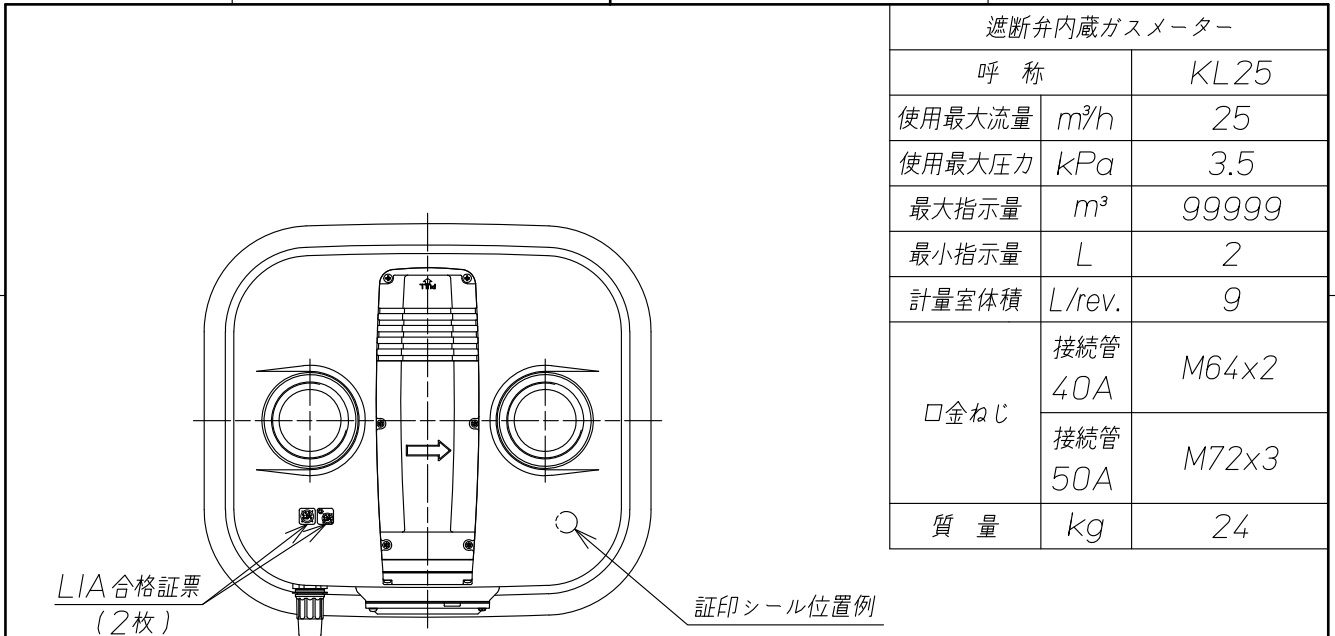

遮断弁内蔵ガスメーター		
呼称		KL25
使用最大流量	m <sup>3</sup> /h	25
使用最大圧力	kPa	3.5
最大指示量	m <sup>3</sup>	99999
最小指示量	L	2
計量室体積	L/rev.	9
□金ねじ	接続管 40A	M64x2
	接続管 50A	M72x3
質量	kg	24

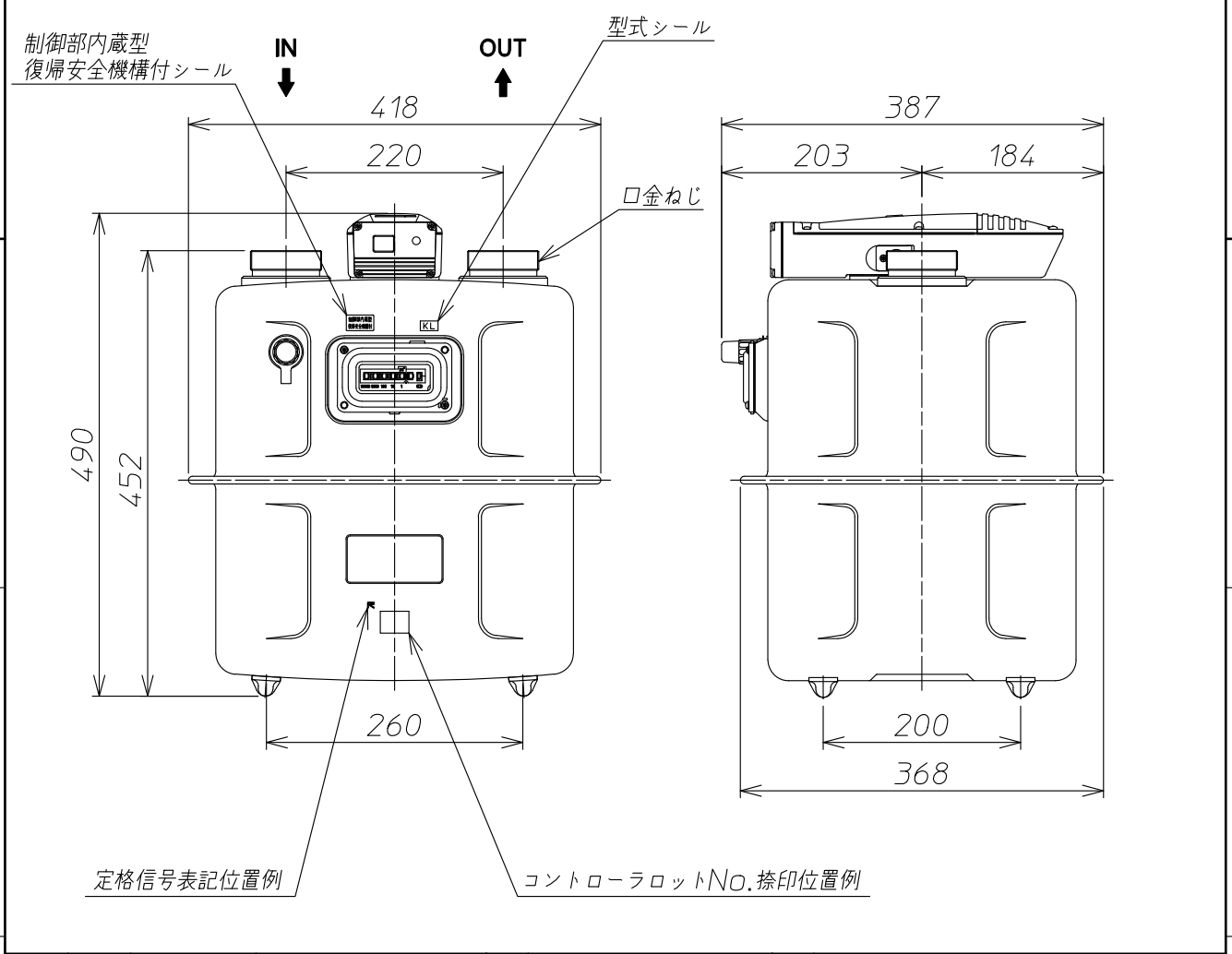

③					材質		備考	
②					投影法	⊕	尺度	
①					記号		1:5/2	名称
承認	石関	検	鈴木	製	清水	2014.9.1	アズビル金門株式会社	図番
								Z-KL25-A000F

1

4

1

2

3

4

A

B

C

D

E

F

A

B

C

D

E

F

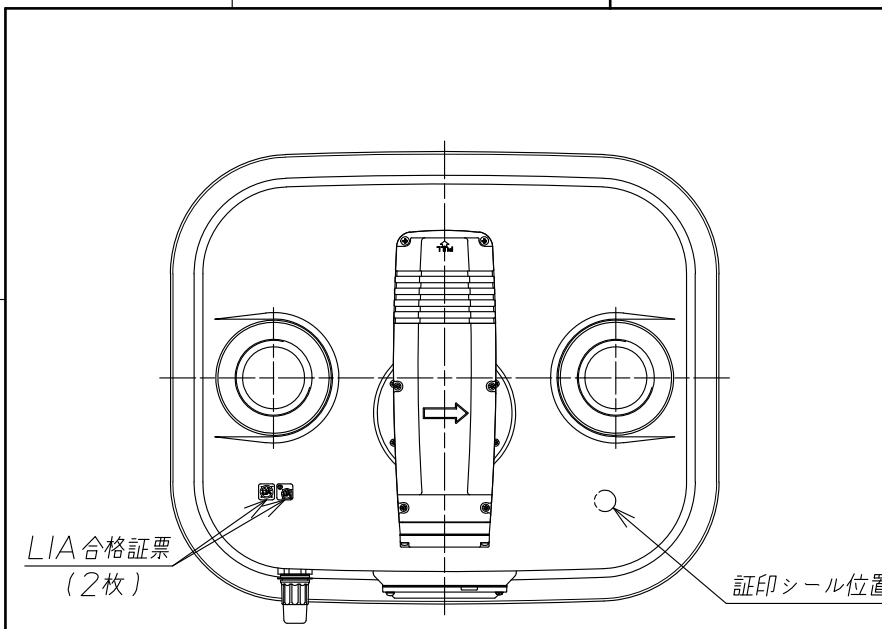

遮断弁内蔵ガスメーター		
呼称		KL40
使用最大流量	m <sup>3</sup> /h	40
使用最大圧力	kPa	3.5
最大指示量	m <sup>3</sup>	999999
最小指示量	L	20
計量室体積	L/rev.	20
接続管		50A
□金ねじ		M72x3
		M72x2
質量	kg	41

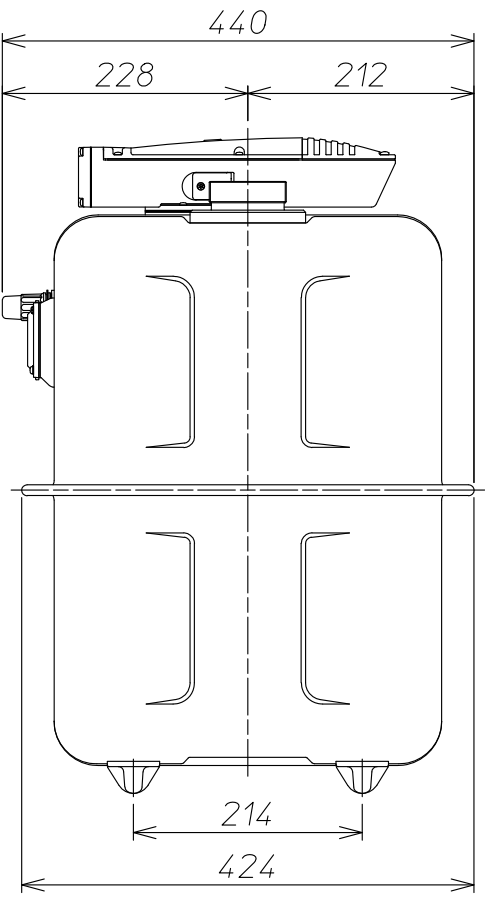
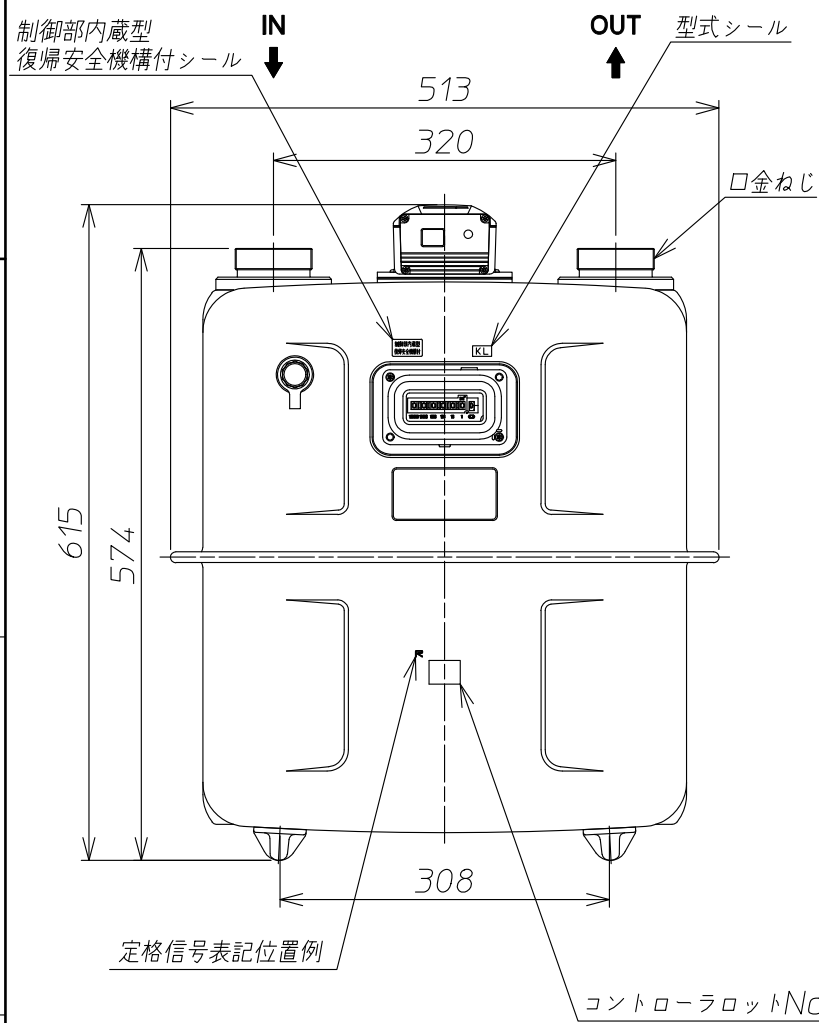

③					材質		備考	
②					投影法	⊙	尺度 1:5/2	名称 外観図及び仕様
①					記号			
承認	石関	検	鈴木	製	清水	2014.9.1	アズビル金門株式会社	図番 Z-KL40-A000F

1

4